



STROM • SICHER • SCHALTEN

**DRIESCHER**  
Freiluft Universal Motorantrieb  
*UMPlus*

**DRIESCHER**  
Moosburg • Eisleben



## Allgemeine Beschreibung

Der Motorantrieb UMPlus in Freiluftausführung ist in einem absperrbarem Gehäuse aus Edelstahl, Schutzart IP 55 untergebracht.

Die Motorantriebe sind modular aufgebaut und mit oder ohne Steuerung erhältlich. Optionale Steuerelemente sind, Steuerschütze, Motorschutzschalter, Steuer- und Meldekontakte, sowie die an Reihenklemmen geführte Verdrahtung.

Zur Einführung der Steuer- und Meldeleitungen stehen metrische Verschraubungen M25 und M31,5 zur Verfügung.

Der Hand-Notbetrieb erfolgt über ein Kegelradgetriebe. Bei Verwendung der Hand-Notkurbel wird automatisch der Motorstromkreis unterbrochen, um ein unvorhergesehenes Schalten auszuschließen.

Die Befestigung der Motorantriebe erfolgt einfach mittels vier Gewindebolzen an der Rückseite des Gehäuses. Eine vorherige Auswahl nach Drehrichtung ist nicht mehr notwendig, da der Drehsinn variabel durch eine Veränderung der Position der Antriebskurbel vor Ort möglich ist.

Weitere Komponenten wie Oberleitungsschaltgeräte und Antriebsgestänge sind auf Anfrage erhältlich. Gerne bieten wir Ihnen auch eine kundenspezifische Komplettlösung an.



Abb.1: UMPlus an Mastaufbau

## Einsatzmöglichkeiten

Die Typen des UMPlus sind speziell für den Freiluft-Einsatz konstruiert. Mögliche Anwendungsgebiete sind z.B. das Betätigen von Oberleitungsschaltgeräten für Freiluft und Tunnel, Portal- oder Mastanwendungen. Der Motorantrieb UMPlus ist geeignet, für das Betätigen von Gestänge- und Flexball-Antrieben.

## Technische Daten

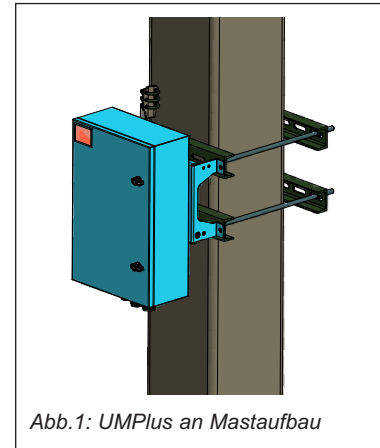
### Freiluft-Motorantrieb UMPlus

• Bem.-Versorgungsspannung $U_a$	110/220 V/DC oder 230 V/AC
• Bem.-Motorleistung	250 W
• Bem.-Abtriebsdrehmoment $M_d$	350 Nm
• Mittlere Stromaufnahme <sup>3)</sup>	1,3 A <sup>1)</sup> / 2,3 A <sup>2)</sup>
• Anlaufstrom, max.	8,9 A <sup>1)</sup> / 6,3 A <sup>2)</sup>
• Motorlaufzeit, ca.	3,5 s <sup>1)</sup> / 3,2 s <sup>2)</sup>
• Schutzart	IP55
• Antriebsdrehwinkel / Arbeitshub / Drehsinn	90° / 152 mm - 261 mm / variabel
• Temperatur / max. Tagesdurchschnitt <sup>4)</sup>	-30° bis +55° / +35° C
• Kabeleinführung	2 Stk. M32 x 1,5; 1 Stk M25 x 1,5
• Zeichnung	129141-001-02
• Gewicht mit Steuerung, ca.	41 kg
• Mechanische Lebensdauer	M2 - 10.000 Schaltspiele
• EMV-Prüfung	nach EN 50121-5

<sup>1)</sup> bei 110 V/DC    <sup>2)</sup> bei 230 V/AC    <sup>3)</sup> in Abhängigkeit der Lastfälle - Motorleistung 150 Nm

<sup>4)</sup> Klasse nach EN 62271-1 - Minus 25 Freiluft

# Ausstattung

UMPlus - Ausstattung	Ohne Steuerung		Mit Steuerung	
	110 V/DC	230 V/AC	110/220 V/DC	230 V/AC
Hilfsschalter	1Ö / 1S		6Ö / 6S	
Steuerkontakt für gesteckte Hand-Not-Kurbel	Ja		Ja	
Absteuerkontakte für EIN / AUS	Ja		Ja	
Zubehör	Inklusive Handkurbel und Klemmstangenkopf			
Klemmleiste	Wago		Phoenix PTTB 2,5 mm	
Motorschutzschalter mit Hilfskontakten	-		Ja	
Heizung mit Thermostat	-		Ja	
LED-Beleuchtung	-		Ja	
Drucktaster EIN / AUS	-		Ja	
Wahlschalter ORT / AUS / FERN	-		Ja	
Türkontakt (Signal Tür offen)	-		Ja	
Mech. Schaltstellungsanzeige EIN / AUS	-		Ja	
Teile-Nummer	2-77699984	2-77699985	2-77699987	2-77699986
			2-77699988 <sup>5)</sup>	-
Schaltplan	EM3J 011C A003 00B		EM3J 066A B011 19D / E	

<sup>5)</sup> bei 220 V/DC



Abb.2: UMPlus -Rückseite, Drehrichtung der Antriebskurbel durch Bolzen verstellbar



Abb.3: UMPlus Tür offen, mit Steuerung und aufgesteckter Hand-Not-Kurbel

## Front- und Seitenansicht

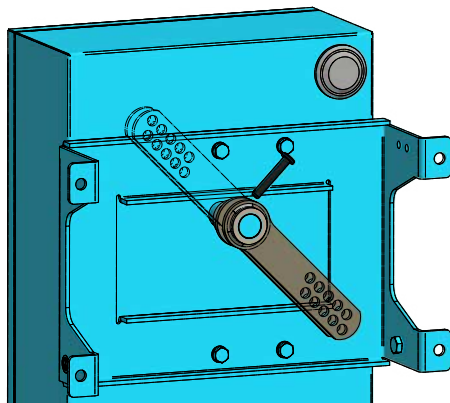

# STROM • SICHER • SCHALTEN

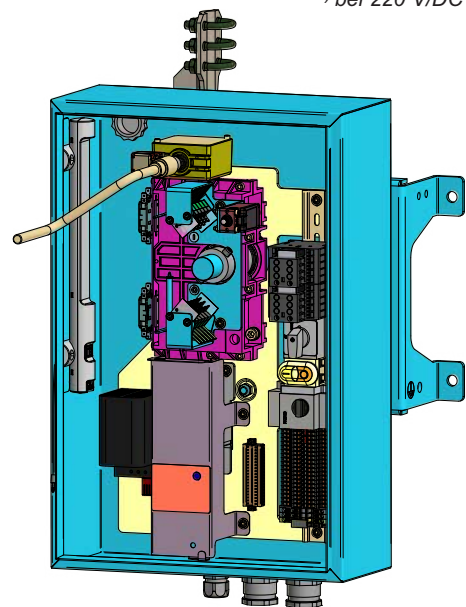
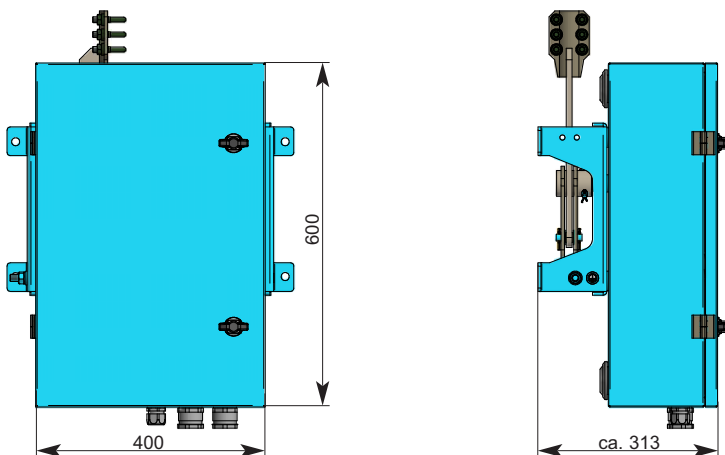
Maße, Gewichtsangaben, Abbildungen und Beschreibungen in dieser Broschüre sind unverbindlich. Änderungen bleiben jederzeit vorbehalten.

Gedruckt auf chlorfrei gebleichtem Papier. Der Umwelt zuliebe.



**Elektrotechnische Werke  
Fritz Driescher & Söhne GmbH**  
Driescherstr. 3  
D-85368 Moosburg  
Tel.: +49 8761 681-0  
Fax: +49 8761 681-137  
E-Mail: [infoservice@driescher.de](mailto:infoservice@driescher.de)

**DRIESCHER GmbH Eisleben**  
Hallesche Str. 94  
D-06295 Lutherstadt Eisleben  
Tel.: +49 3475 7255-0  
Fax: +49 3475 7255-109  
E-Mail: [infoservice@driescher-eisleben.de](mailto:infoservice@driescher-eisleben.de)  
[www.driescher.de](http://www.driescher.de)

**DRIESCHER**  
Moosburg • Eisleben

