



SF6 FREE
www.greenswitching.com

STROM • SICHER • SCHALTEN

DRIESCHER Mittelspannungs-Schaltanlage PRO-AIR H

- Innenraum
- Luftisoliert
- Bemessungs-Spannung 36 kV

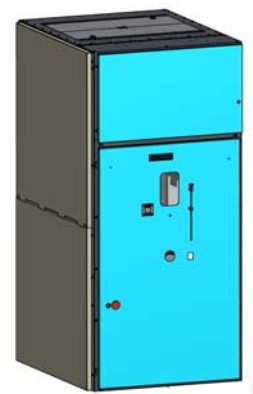

DRIESCHER
Moosburg • Eisleben



Inhalt

- 3 Kurzbeschreibung, Allgemeine Beschreibung
- 4 Allgemeine Informationen PRO-AIR H
- 5 Ausstattung und Aufbau
- 6 PRO-AIR H•a•, Technische Daten, Ausführungen
- 7 PRO-AIR H•a•, Ausführungen
- 8 PRO-AIR H•c•, Technische Daten, Ausführungen
- 9 PRO-AIR H•c•, Ausführungen
- 10 PRO-AIR H•c•L, Leistungsschalterfeld (mobiler Festeinbau) I_k 20 kA
- 11 PRO-AIR H•e•, Technische Daten, Ausführungen
- 12 PRO-AIR H•e•, Ausführungen
- 13 PRO-AIR H•e•L, Leistungsschalterfeld (mobiler Festeinbau) I_k 20 kA
- 14 PRO-AIR H•e•EL, Einschubtechnik-Leistungsschalterfeld I_k 20 kA
- 15 PRO-AIR H•e•EL, Einschubtechnik-Leistungsschalterfeld I_k 31,5 kA

■ DRIESCHER

STROM • SICHER • SCHALTEN

PRO-AIR H - Ihre Vorteile

- *Leichte Zugänglichkeit*
- *Einfache Bedienung*
- *Luftisoliert, SF6-frei*
- *Höchste Umweltverträglichkeit*
- *Minimaler Wartungsaufwand*
- *Höchste Sicherheit und Zuverlässigkeit*
- *Modulare Bauweise, erweiterungs- und anbaufähig*



Abb. 1: Beispielhaft: PRO-AIR H•e•EL, I_k 31,5 kA

Kurzbeschreibung

- Geprüft nach DIN EN 62271-200
- Bemessungs-Spannung 36 kV
- Bemessungs-Strom bis 2000 A
- Bemessungs-Kurzzeitstrom bis 31,5 kA, 3s
- Schutzgrad IP3X
- Betriebsverfügbarkeit LSC2, PI
- Störlichtbogenqualifikation IAC A FL(R) 31,5 kA 1s

Typbezeichnung Beispiel

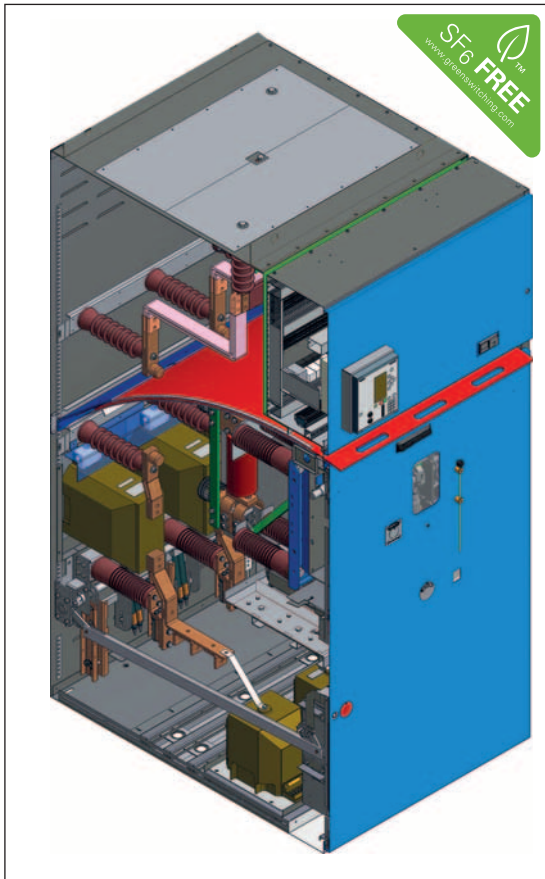
PRO-AIR

H•e•EL

- Ausführung*: **Einschubtechnik-Leistungsschalterfeld**
- Baugröße **a** 900breit/1200tief/2100hoch
- Baugröße **c** 900breit/1200tief/2600hoch
- Baugröße **e** 1200breit/1500tief/2600hoch
- Bemessungs-Spannung 36 kV

Allgemeine Beschreibung

Die geschottete, luftisolierte Mittelspannungs-Schaltanlage der Schaltfeldfamilie PRO-AIR H wird speziell dann eingesetzt, wenn eine sehr hohe Versorgungssicherheit gewährleistet werden muss, und es auf hohe Personensicherheit sowie Bedienkomfort ankommt. Diese Schaltanlage erfüllt in allen Punkten die spezifischen Anforderungen der Anwender.

Die Lieferung der PRO-AIR H erfolgt in Einzelfeldern, deren Ausrüstung mit Erdungsschaltern, Motorantrieben, Strom- und Spannungswandlern, etc. vom Kunden individuell festgelegt werden können. Die Schaltanlage PRO-AIR H ist in folgenden Baugrößen und Ausführungen verfügbar:

Baugröße	Abmessungen Breite x Tiefe x Höhe in mm	Bemessungs-Kurzzeit- strom I_k bis	Verfügbare Ausführungen*
PRO-AIR H-a	900 x 1200 x 2100	20 kA	K, T, Ü, H, M
PRO-AIR H-c	900 x 1200 x 2600	20 kA	K, T, Ü, H, M, L
PRO-AIR H-e	1200 x 1500 x 2600	31,5 kA	K, T, Ü, H, M, L, EL

*Ausführungen: K=Kabelschalterfeld, T=Traschalterfeld, Ü=Übergabefeld, H=Hochführungsfeld, M=Meßfeld, L=Leistungsschalterfeld (mobiler Festeinbau), EL=Einschubtechnik-Leistungsschalterfeld

Technische Normen

Die metallgeschotteten, luftisolierten Schaltfelder PRO-AIR H sind typgeprüft nach DIN EN 62271-200. Die Schaltanlage und die Schaltgeräte entsprechen folgenden Normen:

Hochspannungs-Schaltgeräte und -Schaltanlagen -

- DIN EN 62271-1 Teil 1: Gemeinsame Bestimmungen
 DIN EN 62271-200 Teil 200: Metallgekapselte Wechselstrom-Schaltanlagen für Bemessungsspannungen über 1 kV bis einschließlich 52 kV
 DIN EN 62271-100 Teil 100: Wechselstrom-Leistungsschalter
 DIN EN 62271-102 Teil 102: Wechselstrom-Trennschalter und -Erdungsschalter
 DIN EN 62271-103 Teil 103: Lastschalter für Bemessungsspannungen über 1 kV bis einschließlich 52 kV
 DIN EN 62271-105 Teil 105: Wechselstrom-Lastschalter-Sicherungs-Kombination für Bemessungsspannungen über 1 kV bis einschließlich 52 kV

Betriebsbedingungen

Die Schaltfelder der Typen PRO-AIR H werden in abgeschlossenen elektrischen Betriebsstätten aufgestellt, die nur von Fachkräften und unterwiesenen Personen (Zugänglichkeitsgrad A) betreten werden dürfen. Der Einsatz kann bis zu einer Aufstellungshöhe von 1000 m über NHN erfolgen.

Bei Aufstellungshöhen über 1000 m muss der Bemessungsisolationspegel der Schaltanlage entsprechend korrigiert werden. Die Schaltfelder sind für den Einsatz unter normalen Betriebsbedingungen gemäß DIN EN 62271-1 konstruiert.

Aufstellung

Bei der Aufstellung der Mittelspannungs-Schaltanlage PRO-AIR H sind folgende Mindest-Raumhöhen zu beachten:

Baugröße	Mindest-Raumhöhe Rh	Mindest-Raumhöhe mit Druckentlastungskanal Rh
PRO-AIR H•a	2400 mm	2450 mm
PRO-AIR H•c	3000 mm	3000 mm
PRO-AIR H•e	3000 mm	3000 mm



Abb. 2: PRO-AIR Aufstellung Seitenansicht links auf Doppelboden, rechts Betonboden

Schaltgeräte

In den verschiedenen Ausführungen der Typen PRO-AIR H werden folgende Schaltgeräte eingesetzt:

- Lasttrennschalter H22 EK / EA
- Lasttrennschalter H29 EA
- Trennschalter ITr 36-630-20, ITr 36-1600-20
- Vakuump-Leistungsschalter V36-630-20 KUF, V36-1250-20 KUF, V36-2500-31,5 KUF
- Lastschalter-Sicherungs-Kombination H22 SEA
- Lastschalter-Sicherungs-Kombination H29 SEA
- Erdungsschalter ES 36-20, ES 36-31,5

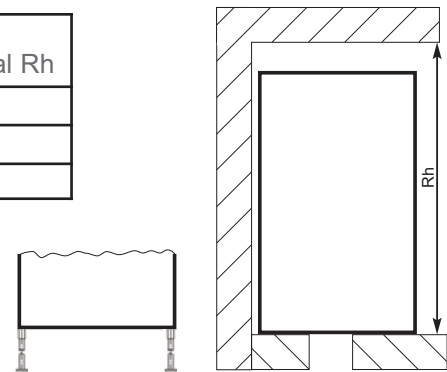

Ausstattung und Aufbau

Das Schaltfeldgerüst besteht aus einer geschraubten, feuerverzinkten Verbundkonstruktion. Frontseitig erhalten die Schaltfelder eine einflügelige Vollblechtür. Der Türanschlag kann wahlweise rechts oder links ausgeführt werden. In dieser Tür ist ein Fenster aus Verbundsicherheitsglas eingebaut.

Die Blende vor dem Sammelschienenraum ist optional als Tür für die dahinterliegende Niederspannungsnische ausgeführt. Diese besitzt die Abmessungen BxTxH: 900/1200mm x 230/470mm x 690/900mm und kann mit einem oder mehreren Schutzrelais nach Kundenwunsch bestückt werden. Der Korrosionsschutz der Türen und Blenden sowie der seitlichen Abschlusswände der Schaltanlage wird durch Strukturlack (Farbton RAL - nach Kundenwunsch) gewährleistet.

Die seitliche Abgrenzung des Sammelschienenraumes zum Nachbarfeld erfolgt durch glasfaserverstärkte Kunststoffplatten mit Durchführungen. Jedes Schaltfeld verfügt über eine angeschraubte Rückwand aus verzinktem Blech.

Die Druckentlastung erfolgt nach oben oder unten. Anzuschließende Kabel werden von unten in die Schaltfelder geführt und auf verstellbaren Traversen aufgelegt.

Sämtliche Schaltfelder werden mit Zentralverschluss ausgeführt. Zusätzlich sind auf Wunsch Absperrmöglichkeiten mit Profilzylinder bzw. Vorhängeschloss erhältlich.

Die eingebauten Schaltgeräte können manuell oder mit Motorantrieb bei geschlossener Feldtür betätigt werden. Durch die optionale Verriegelung zwischen den Schaltgeräten können Fehlbedienungen ausgeschlossen werden.

Zum Erden und Kurzschließen stehen Erdungsschalter oder Kugelfestpunkte zur Verfügung.

Bei Bedarf ist es möglich, entsprechende Überspannungsableiter im Feld zu installieren.

Es ist möglich, eine isolierende Schutzplatte (nach DIN VDE 0682, Teil 552) bei geschlossener Feldtür einzuschieben. Diese isolierende Schutzplatte soll eine unzulässige Annäherung bzw. zufällige Berührung von spannungsführenden Teilen verhindern. Sie ist einzuschieben, wenn im Feld gearbeitet werden soll und die Anlage nicht komplett in den spannungslosen Zustand versetzt werden kann.

Eine Erweiterung an vorhandene Schaltanlagen ist, genauso wie bei der Vorgänger-Schaltanlage W36, möglich.



PRO-AIR H - Zusatzausstattungen

- *Feldbeleuchtungen*
- *Sammelschienenenerdung mit Kugelfestpunkten*
- *Kapazitive Spannungsprüfsysteme*
- *Überspannungsableiter*
- *Kurzschlussanzeiger*
- *Bodenabdeckungen*
- *Zusätzliche Absperrmöglichkeiten mit Profilzylindern und absperrbaren Antrieben*
- *Mechanische und elektrische Verriegelungen*
- *Fernwirktechnik*



PRO-AIR H•a

Die Ausführung H•a ist als Kabel-, Trafo-, Übergabe-, Hochführungs- und Meßfeld bis I_k 20 kA erhältlich. Der Typ PRO-AIR H•a-K liegt als Standard-Ausführung bei ca. 450 kg.

PRO-AIR H•a

• Bemessungs-Spannung	U_r	36 kV
• Bemessungs-Frequenz	f_r	50 Hz
• Bemessungs-Betriebsstrom, max.	I_r	630 A
• Bemessungs-Kurzzeitstrom, max.	I_k	20 kA
• Bemessungs-Kurzschlussdauer	t_k	3 s
• Bemessungs-Stoßstrom	I_p	50 kA
• Bemessungs-Stehblitzstoßspannung	U_p	170 kV
• Bemessungs-Kurzzeit-Stehwechselfeld	U_d	70 kV

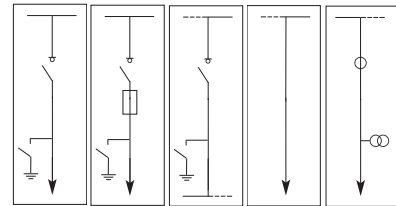

PRO-AIR H•a - Ausführungen Kabel-, Trafo-, Übergabe-, Hochführungs- und Meßfeld

Schaltfeldaufbau



Abb. 3: PRO-AIR H•a-K, Ausführung Kabelschaltfeld, rechts Niederspannungsnische

- | | | |
|--|---|---------------------------------------|
| 1 Blende/Tür Niederspannungsnische | 13 Sammelschiene | 28 Verdrahtungskasten ² |
| 2 Bereich für Spannungsprüfsysteme ² , Kurzschlussanzeiger ² | 14 Isolierende Schutzplatte | 31 Lichtbogenabweisblende |
| 3 Öffnung für isolierende Schutzplatte | 18 Lasttrennschalter H29 | A Kabelanschluss- und Schalterbereich |
| 4 Türverschluss | 20 Erdungsschalter | B Sammelschienenbereich |
| 5 Sichtfenster | 21 Kabelanschluss | C Niederspannungsnische ² |
| 12 Betätigung / Stellungsanzeige ES* | 23 Betätigung / Stellungsanzeige LST ¹ | |
| | 24 Kabeltraverse, verstellbar | |

¹ LST=Lasttrennschalter H29, ES=Erdungsschalter, ² optional

Schaltfeldaufbau

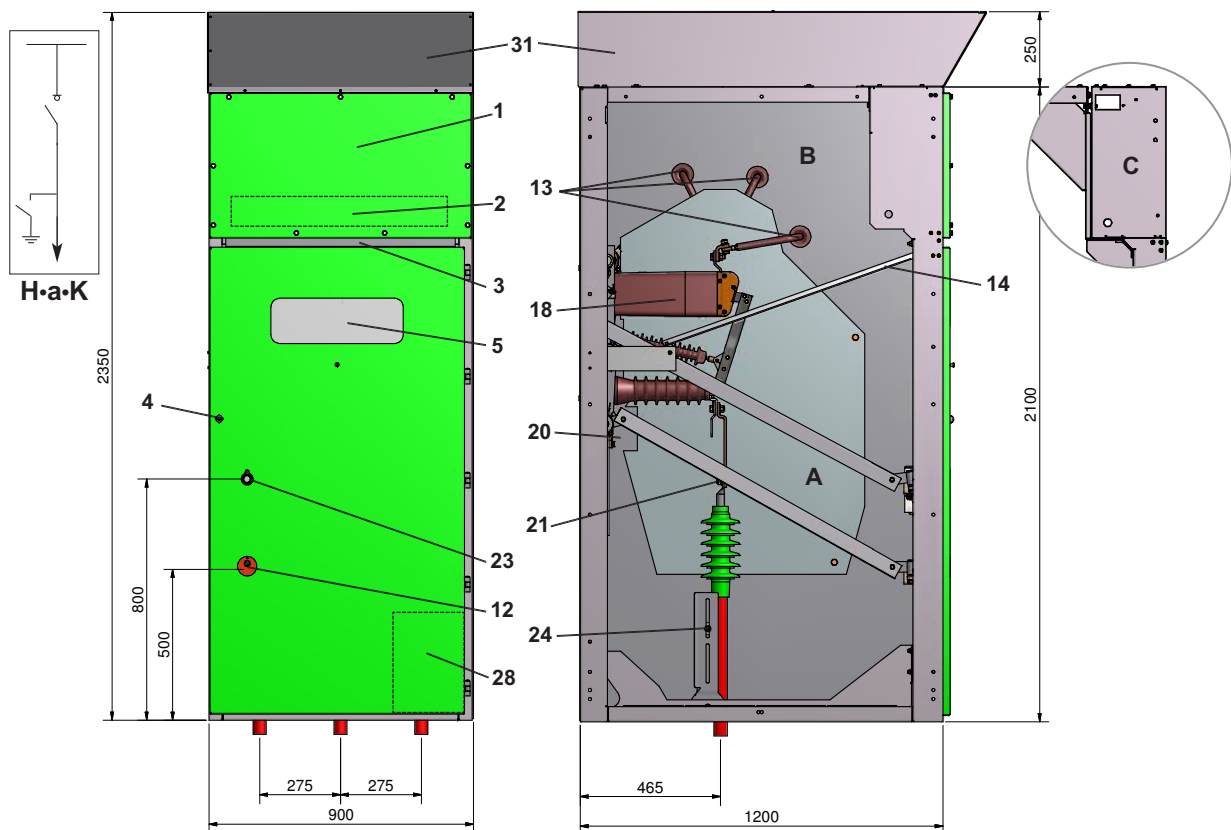

Abb. 4: PRO-AIR H-a-T, Ausführung Trafoschaltfeld



Abb. 5: PRO-AIR H-a-Ü, Ausführung Übergabefeld

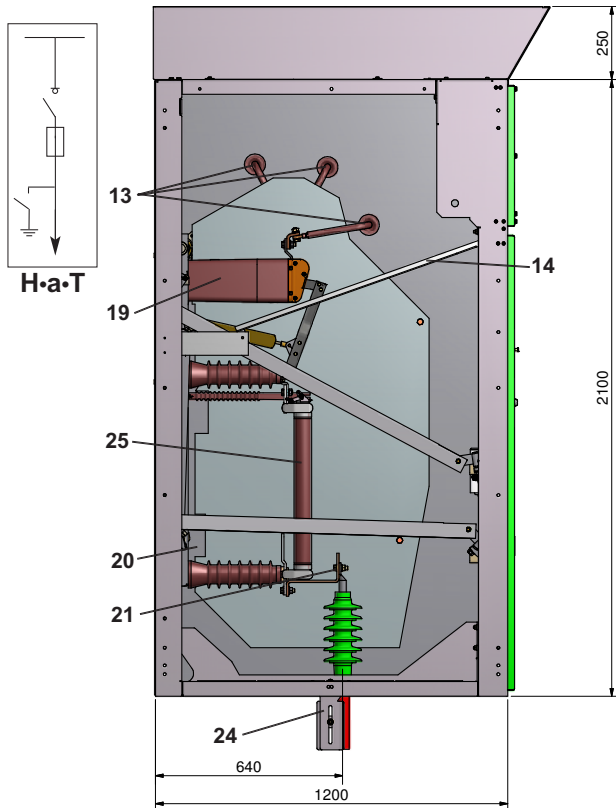

Abb. 6: PRO-AIR H-a-H, Ausführung Hochführungsfeld

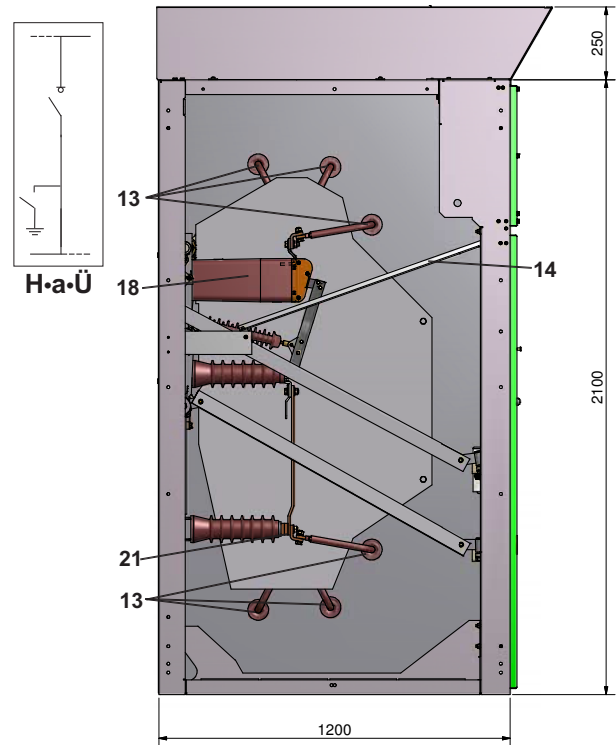

Abb. 7: PRO-AIR H-a-M, Ausführung Meßfeld

13 Sammelschiene 14 Isolierende Schutzplatte 16 Stromwandler 18 Lasttrennschalter H29 19 Lastschalter-Sicherungs-Kombination H29 20 Erdungsschalter 21 Kabelanschluss 22 Spannungswandler 24 Kabeltraverse, verstellbar 25 HH-Sicherung

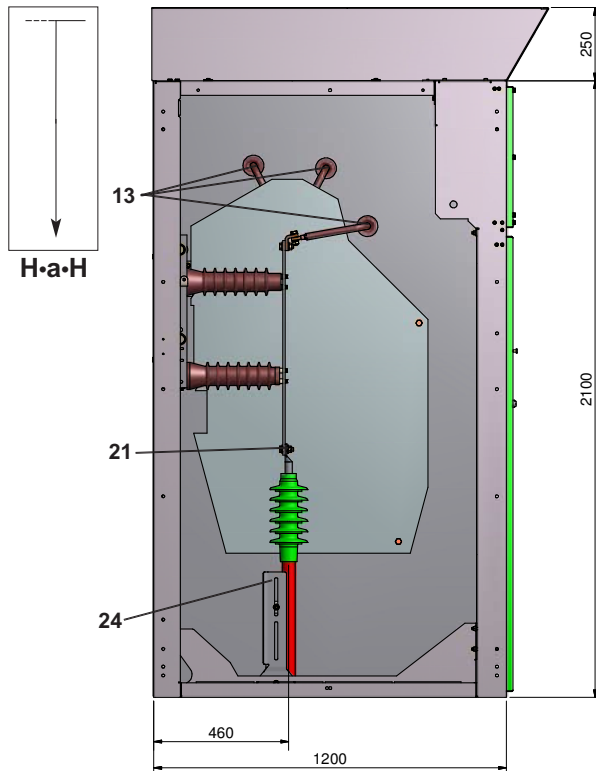
PRO-AIR H•c

Die Ausführung H•c ist als Kabel-, Trafo-, Übergabe-, Hochführungs-, Meß- und Leistungsschalterfeld (mobiler Festeinbau) bis I_k 20 kA erhältlich. Der Typ PRO-AIR H•c-K liegt als Standard-Ausführung bei ca. 560 kg.

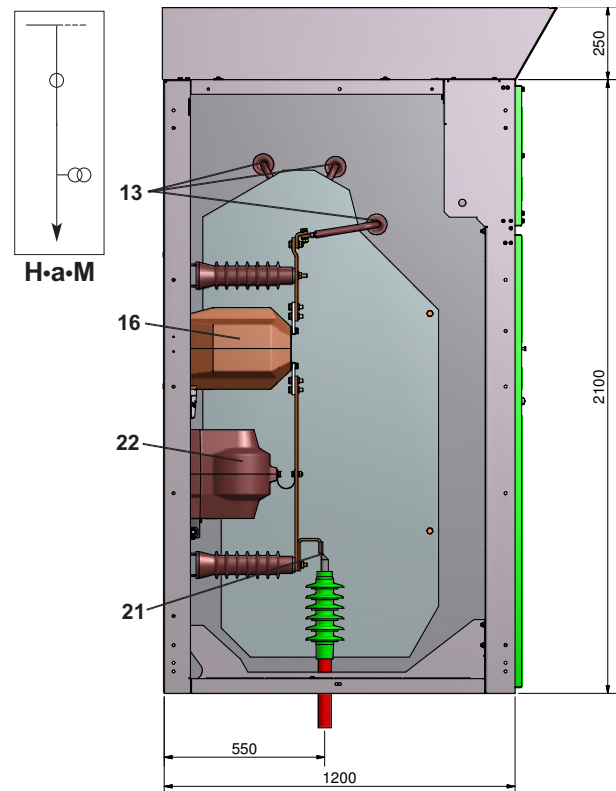
PRO-AIR H•c

• Bemessungs-Spannung	U_r	36 kV
• Bemessungs-Frequenz	f_r	50 Hz
• Bemessungs-Betriebsstrom, max.	I_r	630 A
• Bemessungs-Kurzzeitstrom, max.	I_k	20 kA
• Bemessungs-Kurzschlussdauer	t_k	3 s
• Bemessungs-Stoßstrom	I_p	50 kA
• Bemessungs-Stehblitzstoßspannung	U_p	170 kV
• Bemessungs-Kurzzeit-Stehwechselfeldspannung U_d		70 kV

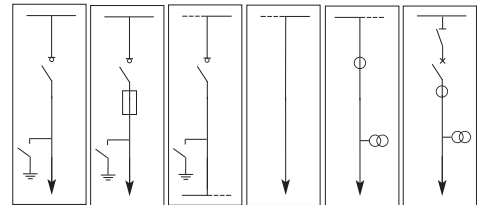

PRO-AIR H•c - Ausführungen Kabel-, Trafo-, Übergabe-, Hochführungs-, Meß- und Leistungsschalterfeld (mobiler Festeinbau)

Schaltfeldaufbau



Abb. 8: PRO-AIR H•c-K, Ausführung Kabelschaltfeld, rechts Niederspannungsnische

- | | | |
|--|---|--|
| 1 Blende/Tür Niederspannungsnische | 13 Sammelschiene | 28 Verdrahtungskasten ² |
| 2 Bereich für Spannungsprüfsysteme ² , Kurzschlussanzeiger ² | 14 Isolierende Schutzplatte | A Kabelanschluss- und Schaltgeräteebereich |
| 3 Öffnung für isolierende Schutzplatte | 18 Lasttrennschalter H29 | B Sammelschienenbereich |
| 4 Türverschluss | 20 Erdungsschalter | C Niederspannungsnische ² |
| 5 Sichtfenster | 21 Kabelanschluss | |
| 12 Betätigung / Stellungsanzeige ES ¹ | 23 Betätigung / Stellungsanzeige LST ¹ | |
| | 24 Kabeltraverse, verstellbar | |

¹LST=Lasttrennschalter H29, ES=Erdungsschalter, ² optional

Schaltfeldaufbau

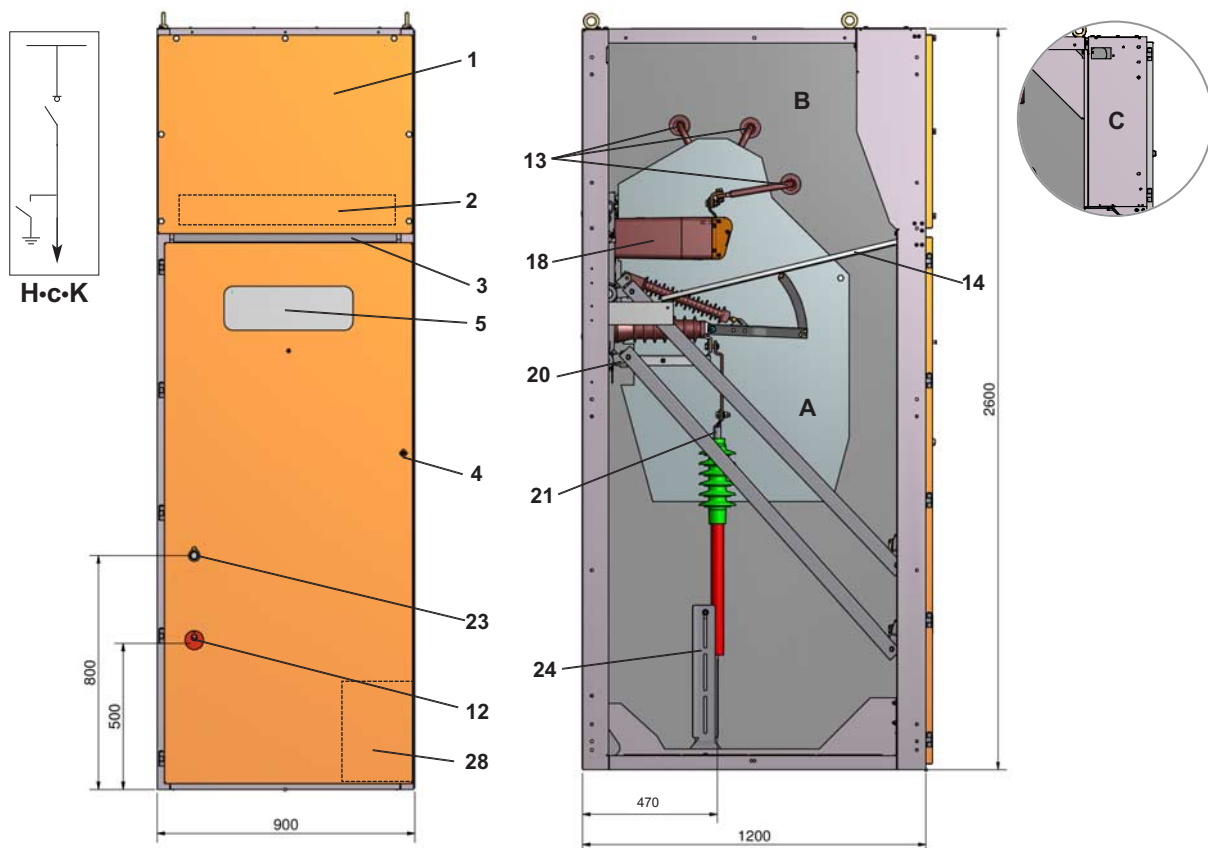

Abb. 9: PRO-AIR H-c-T, Ausführung Trafoschaltfeld



Abb. 10: PRO-AIR H-c-Ü, Ausführung Übergabefeld

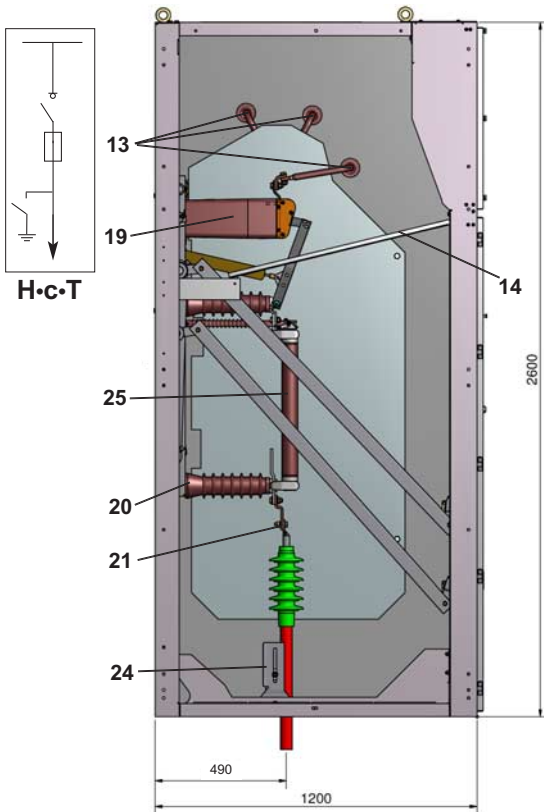

Abb. 11: PRO-AIR H-c-H, Ausführung Hochführungsfeld

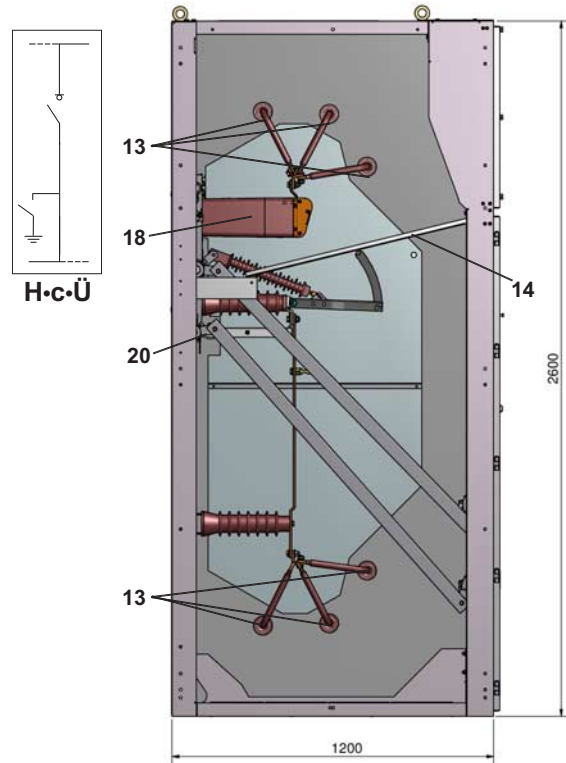

Abb. 12: PRO-AIR H-c-M, Ausführung Meßfeld

13 Sammelschiene 14 Isolierende Schutzplatte 16 Stromwandler 18 Lasttrennschalter H29 19 Lastschalter-Sicherungs-Kombination H29 20 Erdungsschalter 21 Kabelanschluss 22 Spannungswandler 24 Kabeltraverse, verstellbar 25 HH-Sicherung

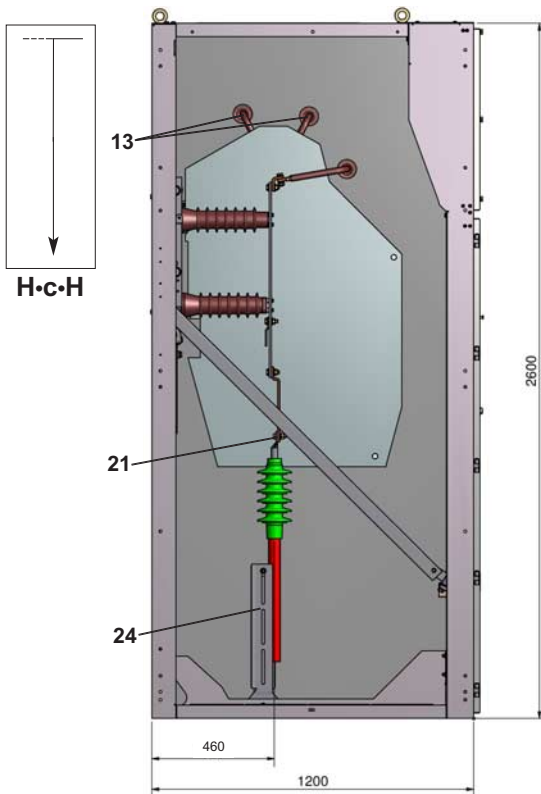
Schaltfeldaufbau

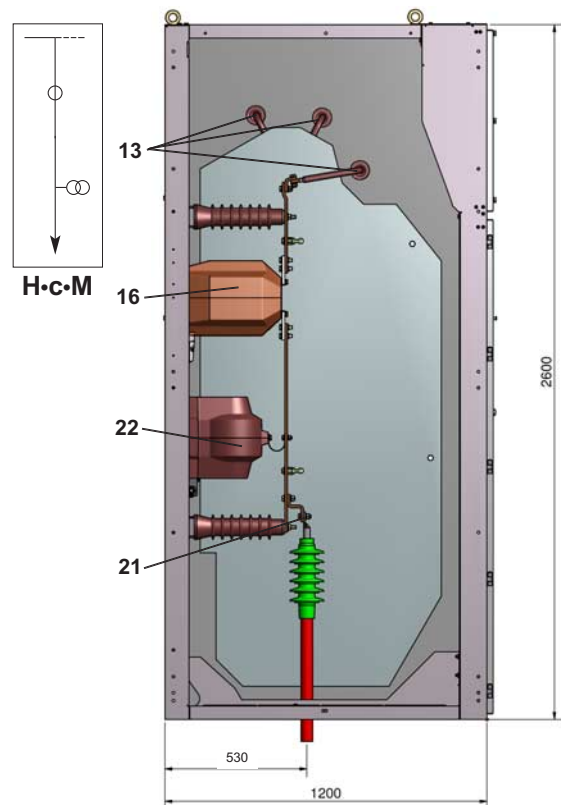

Abb. 13: PRO-AIR H•c•L, Ausführung Leistungsschalterfeld (mobiler Festeinbau)

- | | | |
|---|--|--|
| 1 Tür Niederspannungsnische | 12 Betätigung / Stellungsanzeige ES ¹ | 26 Betätigung / Stellungsanzeige TR ¹ |
| 2 Bereich für Schutzrelais ² , Bedienelemente ² , Spannungsprüfsysteme ² | 13 Sammelschiene | 27 Trennschalter |
| 3 Öffnung für isolierende Schutzplatte | 14 Isolierende Schutzplatte | 30 Servicewagen ² , siehe Abb. 20 |
| 4 Türverschluss | 15 Vakuum-Leistungsschalter | |
| 5 Sichtfenster zur Anzeige LS ¹ | 16 Stromwandler ⁴ | |
| 7 Handbetätigung LS ¹ EIN | 20 Erdungsschalter ⁴ | |
| 8 Handbetätigung LS ¹ AUS | 21 Kabelanschluss | A Kabelanschluss- und Schaltgeräteebereich |
| 9 Handaufzug LS ¹ | 22 Spannungswandler ^{3,4} | B Sammelschienenbereich |
| | 24 Kabeltraverse, verstellbar | C Niederspannungsnische |

¹ LS=Leistungsschalter, TR=Trennschalter ITr, ES=Erdungsschalter,

² optional

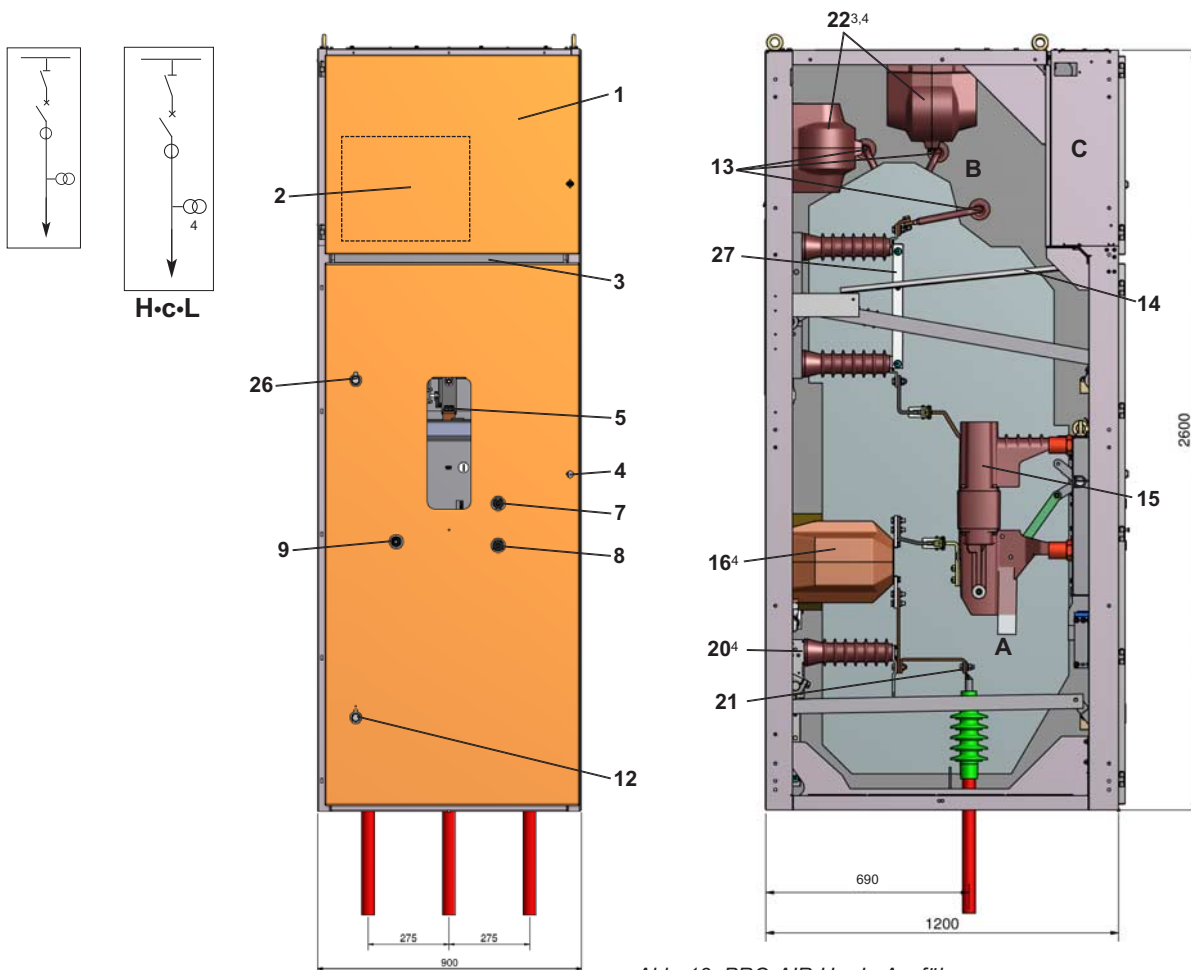
³ Spannungswandler in der Sammelschiene nur im linken Endfeld möglich

⁴ mögliche Kombinationen:

Stromwandler - Erdungsschalter

Stromwandler - Spannungswandler

Spannungswandler - Erdungsschalter

PRO-AIR H•e

Die Ausführung H•e ist als Kabel-, Trafo-, Übergabe-, Hochführungs-, Meß-, Leistungsschaltfeld (mobiler Festeinbau und Einschubtechnik) bis I_k 20 kA bzw. 31,5 kA erhältlich. Der Typ PRO-AIR H•e•K liegt als Standard-Ausführung bei ca. 650 kg.

PRO-AIR H•e

• Bemessungs-Spannung	U_r	36 kV
• Bemessungs-Frequenz	f_r	50 Hz
• Bemessungs-Betriebsstrom, max.	I_r	2000 A
• Bemessungs-Kurzzeitstrom, max.	I_k	31,5 kA
• Bemessungs-Kurzschlussdauer	t_k	3 s
• Bemessungs-Stoßstrom, max.	I_p	80 kA
• Bemessungs-Stehblitzstoßspannung	U_p	170 kV
• Bemessungs-Kurzzeit-Stehwechselfeldspannung	U_d	70 kV

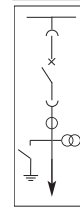
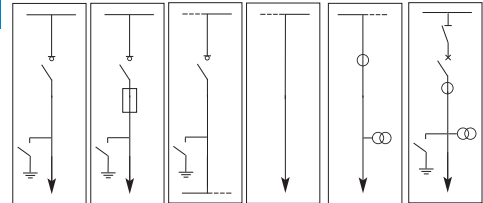

PRO-AIR H•e - Ausführungen Kabel-, Trafo-, Übergabe-, Hochführungs-, Meß- und Leistungsschaltfeld (mobiler Festeinbau)-Einschubtechnik-Leistungsschaltfeld mit 20 kA und 31,5 kA

Schaltfeldaufbau



Abb. 14: PRO-AIR H•e•K, Ausführung Kabelschaltfeld, 630 A Sammelschiene

- | | | |
|--|---|--|
| 1 Blende/Tür Niederspannungsnische | 13 Sammelschiene | 28 Verdrahtungskasten ² |
| 2 Bereich für Spannungsprüfsysteme ² , Kurzschlussanzeiger ² | 14 Isolierende Schutzplatte | A Kabelanschluss- und Schaltgeräteebereich |
| 3 Öffnung für isolierende Schutzplatte | 18 Lasttrennschalter H22 | B Sammelschienenbereich |
| 4 Türverschluss | 20 Erdungsschalter | C Niederspannungsnische ¹ |
| 5 Sichtfenster | 21 Kabelanschluss | |
| 12 Betätigung / Stellungsanzeige ES ¹ | 23 Betätigung / Stellungsanzeige LST ¹ | |
| | 24 Kabeltraverse, verstellbar | |

¹ LST=Lasttrennschalter H22, ES=Erdungsschalter, ² optional

Schaltfeldaufbau

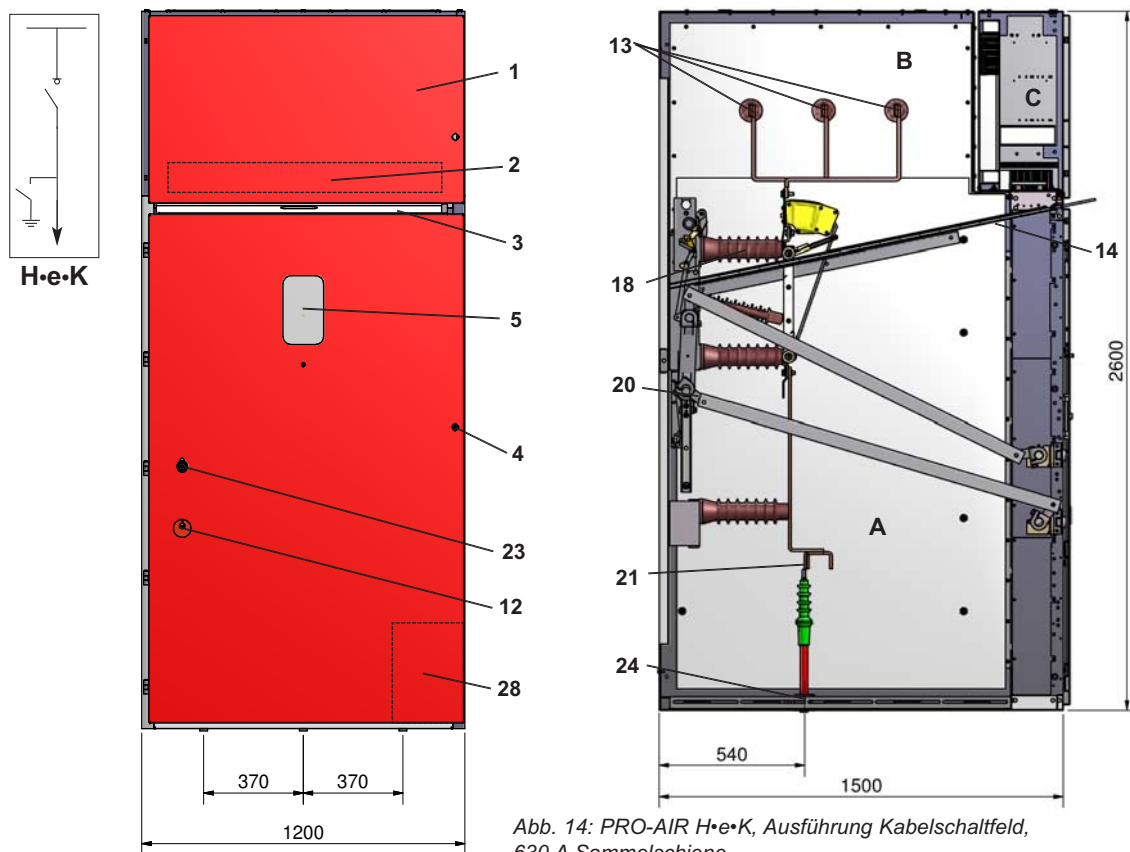

Abb. 15: PRO-AIR H-e-T, Ausführung Trafoschaltfeld, 1250 A Sammelschiene



Abb. 16: PRO-AIR H-e-U, Ausführung Übergabefeld, 630 A Sammelschiene

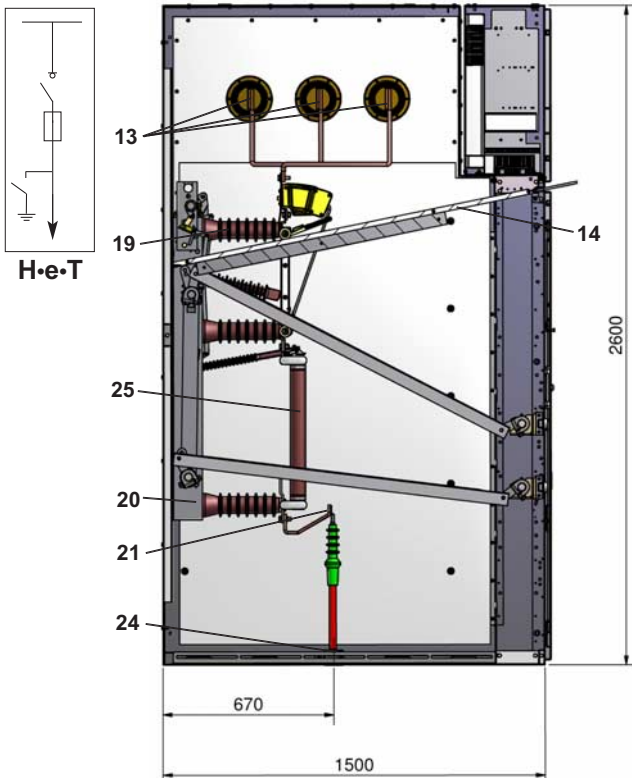

Abb. 17: PRO-AIR H-e-H, Ausführung Hochführungsfeld, 630 A Sammelschiene

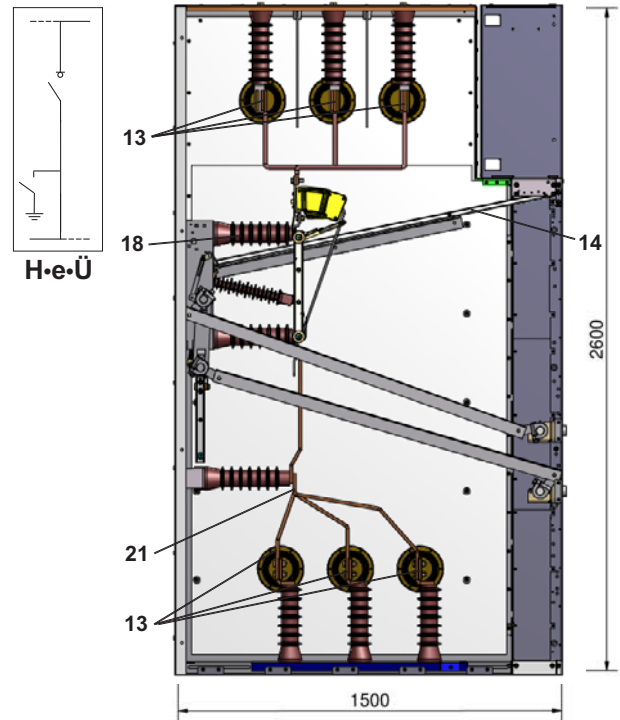

Abb. 18: PRO-AIR H-e-M, Ausführung Meßfeld, 630 A Sammelschiene

13 Sammelschiene 14 Isolierende Schutzplatte 16 Stromwandler 18 Lasttrennschalter H22 19 Lastschalter-Sicherungs-Kombination H22 20 Erdungsschalter 21 Kabelanschluss 22 Spannungswandler 24 Kabeltraverse, verstellbar 25 HH-Sicherung

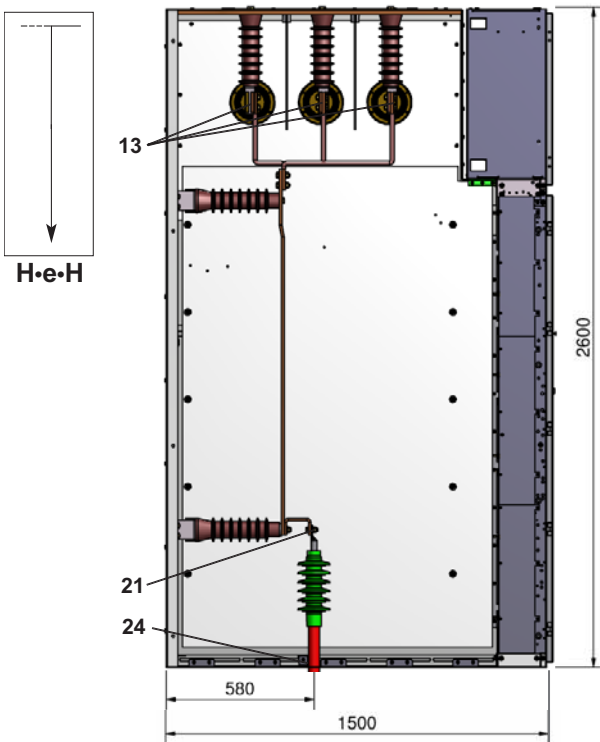
Schaltfeldaufbau

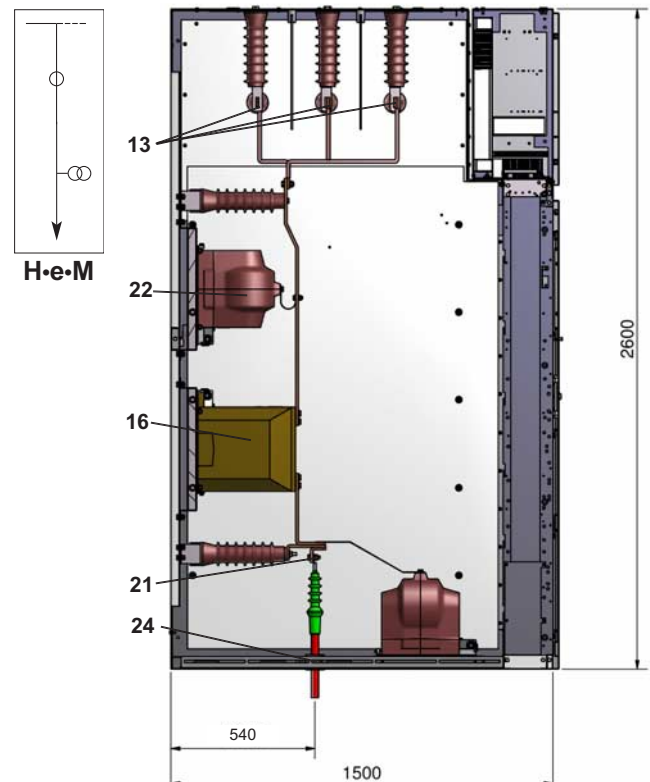

Abb. 19: PRO-AIR H•e•L, Ausführung Leistungsschalterfeld 20 kA (mobiler Festeinbau), 1250 A Sammelschiene

- | | | |
|---|--|--|
| 1 Tür Niederspannungsnische | 9 Handaufzug LS ¹ | 24 Kabeltraverse, verstellbar |
| 2 Bereich für Schutzrelais ² , Bedienelemente ² , Spannungsprüfsysteme ² | 12 Betätigung / Stellungsanzeige ES ¹ | 26 Betätigung / Stellungsanzeige TR ¹ |
| 3 Öffnung für isolierende Schutzplatte | 13 Sammelschiene | 27 Trennschalter |
| 4 Türverschluss | 14 Isolierende Schutzplatte | 30 Servicewagen ² , siehe Abb. 20 |
| 5 Sichtfenster zur Anzeige LS ¹ | 15 Vakuum-Leistungsschalter | |
| 6 Betätigungsstab LS ¹ | 16 Stromwandler | A Kabelanschluss- und Schaltgeräteebereich |
| 7 Handbetätigung LS ¹ EIN | 20 Erdungsschalter | B Sammelschienenbereich |
| 8 Handbetätigung LS ¹ AUS | 21 Kabelanschluss | C Niederspannungsnische |
| | 22 Spannungswandler | |

¹ LS=Leistungsschalter, TR=Trennschalter ITr, ES=Erdungsschalter, ² optional

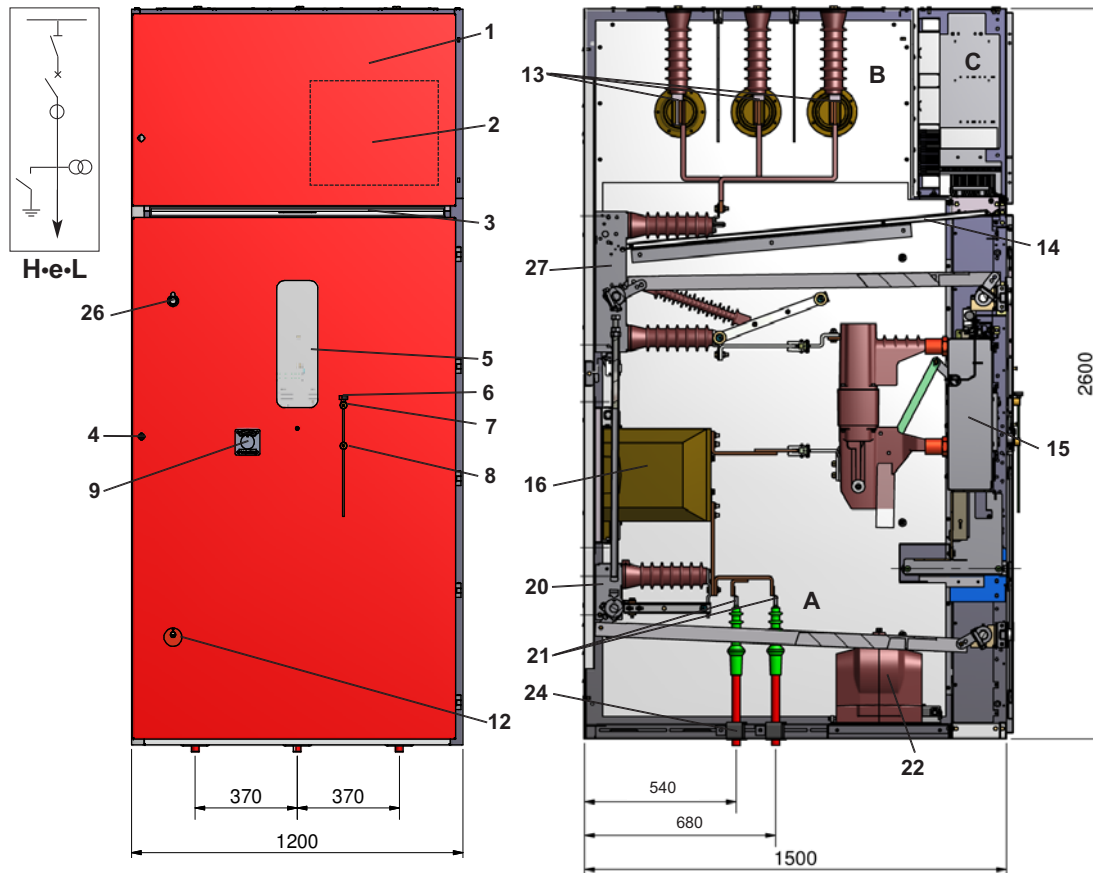

Abb. 20: Servicewagen

PRO-AIR H•e•EL, 20 kA

Die Schaltfeldart H•e•EL (Einschubtechnik-Leistungsschaltfeld) ist mit einem Bemessungs-Kurzzeitstrom von I_k 20 kA erhältlich. Der Typ PRO-AIR H•e•EL (20 kA) liegt als Standard-Ausführung bei ca. 850 kg.

Schaltfeldaufbau

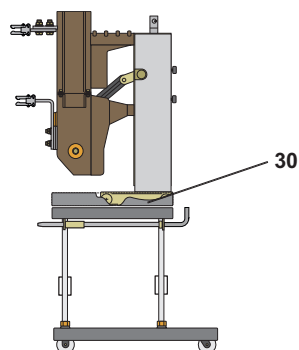

Abb. 21: PRO-AIR H•e•EL, Ausführung Einschubtechnik-Leistungsschaltfeld 20 kA, 630 A Sammelschiene

- | | | |
|---|--|---|
| 1 Tür Niederspannungsnische | 10 Betätigung Einschub LS ¹ | 21 Kabelanschluss |
| 2 Bereich für Schutzrelais ² , Bedienelemente ² , Spannungsprüfsysteme ² | 11 Anzeige Stellung Einschub LS ¹ | 22 Spannungswandler |
| 3 Öffnung für isolierende Schutzplatte | 12 Betätigung / Stellungsanzeige ES ¹ | 24 Kabeltraverse, verstellbar |
| 4 Türverschluss | 13 Sammelschiene | 30 Service-/Hubwagen ² , siehe Abb. 22 |
| 5 Sichtfenster zur Anzeige LS ¹ | 14 Isolierende Schutzplatte | A Kabelanschluss- und Schaltgerätebereich |
| 6 Betätigungsstab LS ¹ | 15 Vakuum-Leistungsschalter | B Sammelschienenbereich |
| 7 Handbetätigung LS ¹ EIN | 16 Stromwandler | C Niederspannungsnische |
| 8 Handbetätigung LS ¹ AUS | 17 Einschub LS ¹ | |
| 9 Handaufzug LS ¹ | 20 Erdungsschalter | |

¹ LS=Leistungsschalter, ES=Erdungsschalter, ² optional

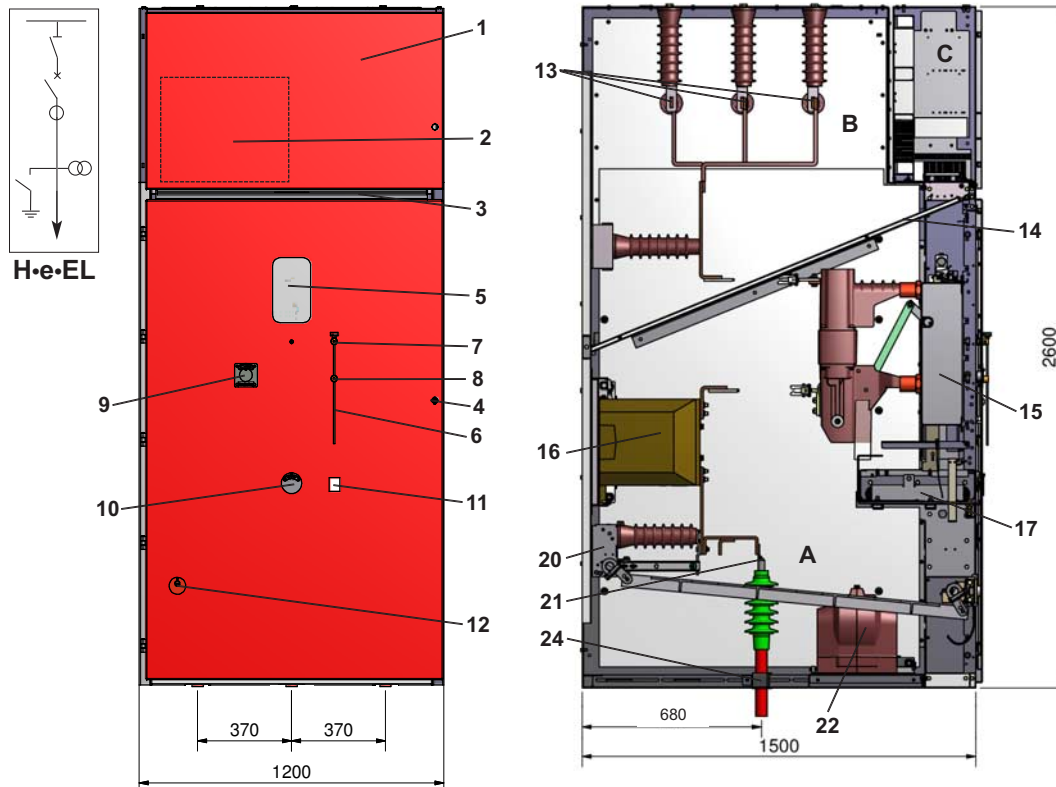

Abb. 22: links :Servicewagen, rechts: Service-Hubwagen

PRO-AIR H•e•EL, 31,5 kA

Die Schaltfeldart H•e•EL (Einschubtechnik-Leistungsschaltfeld) ist mit einem Bemessungs-Kurzzeitstrom von I_k 31,5 kA erhältlich. Der Typ PRO-AIR H•e•EL liegt als Standard-Ausführung bei ca. 1100 kg.

Schaltfeldaufbau

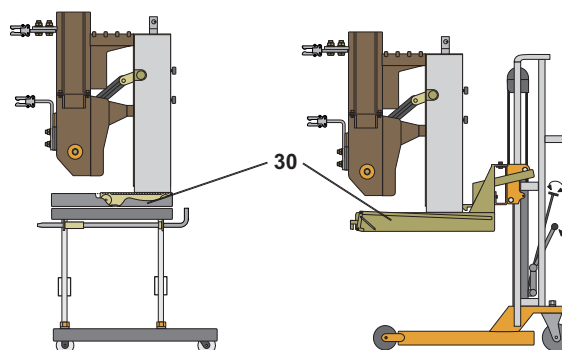

Abb. 23: PRO-AIR H•e•EL, Ausführung Einschubtechnik-Leistungsschaltfeld 31,5 kA, 2000 A Sammelschiene

- | | | |
|---|--|---|
| 1 Tür Niederspannungsnische | 10 Betätigung Einschub LS ¹ | 21 Kabelanschluss |
| 2 Bereich für Schutzrelais ² , Bedienelemente ² , Spannungsprüfsysteme ² | 11 Anzeige Stellung Einschub LS ¹ | 22 Spannungswandler |
| 3 Öffnung für isolierende Schutzplatte | 12 Betätigung / Stellungsanzeige ES ¹ | 24 Kabeltraverse, verstellbar |
| 4 Türverschluss | 13 Sammelschiene | 30 Servicewagen ² |
| 5 Sichtfenster zur Anzeige LS ¹ | 14 Isolierende Schutzplatte | |
| 6 Betätigungsstab LS ¹ | 15 Vakuum-Leistungsschalter | A Kabelanschluss- und Schaltgerätebereich |
| 7 Handbetätigung LS ¹ EIN | 16 Stromwandler | B Sammelschienenbereich |
| 8 Handbetätigung LS ¹ AUS | 17 Einschub LS ¹ | C Niederspannungsnische |
| 9 Handaufzug LS ¹ | 20 Erdungsschalter | |

¹ LS=Leistungsschalter, ES=Erdungsschalter, ² optional

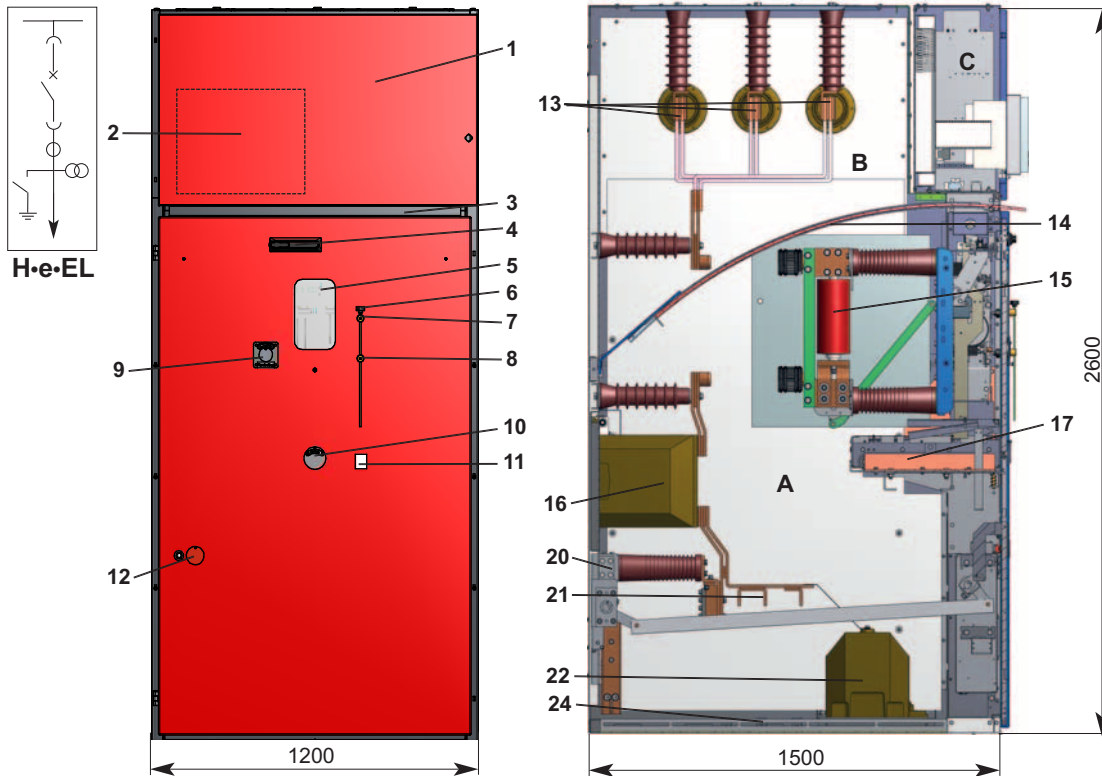

Abb. 24: Servicewagen

STROM • SICHER • SCHALTEN

Maße, Gewichtsangaben, Abbildungen und Beschreibungen in dieser Broschüre sind unverbindlich. Änderungen bleiben jederzeit vorbehalten.

Gedruckt auf chlorfrei gebleichtem Papier. Der Umwelt zuliebe.

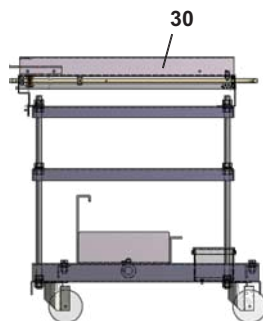

**Elektrotechnische Werke
Fritz Driescher & Söhne GmbH**
Driescherstr. 3
D-85368 Moosburg
Tel.: +49 8761 681-0
Fax: +49 8761 681-137
E-Mail: infoservice@driescher.de

DRIESCHER GmbH Eisleben
Hallesche Str. 94
D-06295 Lutherstadt Eisleben
Tel.: +49 3475 7255-0
Fax: +49 3475 7255-109
E-Mail: infoservice@driescher-eisleben.de
www.driescher.de

DRIESCHER
Moosburg • Eisleben

